

JHSM1400f 工业相机 产品说明

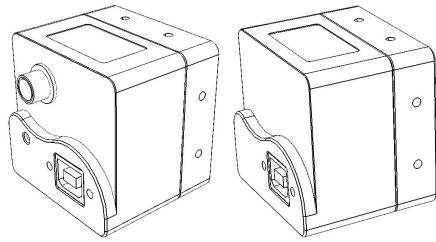

JHSM f 系列 USB2.0 工业相机是深圳京航科技有限公司针对机器视觉应用设计的一系列带缓存和外触发的工业相机。采用高品质 CMOS 图像传感器，通过 USB2.0 接口传输，即插即用，分辨率涵盖 36 万到 1400 万。支持 Windows XP 和 Windows 7， Windows 8.1， Windows10 等操作系统。

随相机提供演示软件、二次开发软件包 SDK 和例程源代码，软件和开发包兼容本系列的全部相机。

功能特点

- (1) 使用高品质 CMOS 全局或者卷帘曝光传感器。
- (2) 坚固的全金属外壳，精密美观。
- (3) USB 线缆带锁紧装置，连接稳定。
- (4) 相机预设多种分辨率，支持 ROI 功能，可设置感兴趣窗口，获得更高的帧率。
- (5) 支持软件触发和硬件触发(部分型号)。
- (6) 相机内置 32M 内存作为帧缓存，传输更稳定。
- (7) 采集速度可调节，协调多机同时采集。
- (8) 相机内置存储区域保存参数和用户信息。
- (9) 支持 Directshow 接口，可接入第三方软件 Labview, Halcon 等。
- (10) 提供 SDK 开发包和丰富的例程如 VC、VB、QT、Delphi、C#等。
- (11) 提供演示软件 usbVideo，支持保存多种格式的图片，相机参数调节，手动测量，界面支持中英文切换。

产品型号

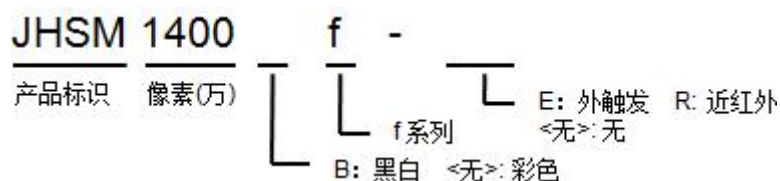

规格参数

相机型号	JHSM1400f
传感器尺寸	1/2.3' CMOS
传感器型号	MT9F001
有效像素	1400 万
色彩	彩色
像元尺寸	1.4x1.4um
帧率/分辨率	3@4384×3288
滤光片	650nm 滤光片
信噪比	35.5dB
动态范围	65.3dB
快门类型	卷帘曝光
曝光时间	97.8us - 6412ms
曝光控制	自动/手动
白平衡	一次白平衡/手动
可编程控制	分辨率、GAMMA、对比度、曝光、增益和 ROI 等
软件触发	-
硬件触发	-E 支持 IO
近红外	-
灵敏度	0.724V/lux-s
光谱响应	400-650nm
支持系统	Windows XP (32bit)、Win7、Win8.1、Win10 (32bit/64bit)
数据接口	USB2.0
工作温度	0°C-70°C
镜头接口	C 接口
PCB 尺寸	38mm×38mm，双层 PCB 板结构
外壳尺寸	40mm×45mm×45mm，重量约 110g

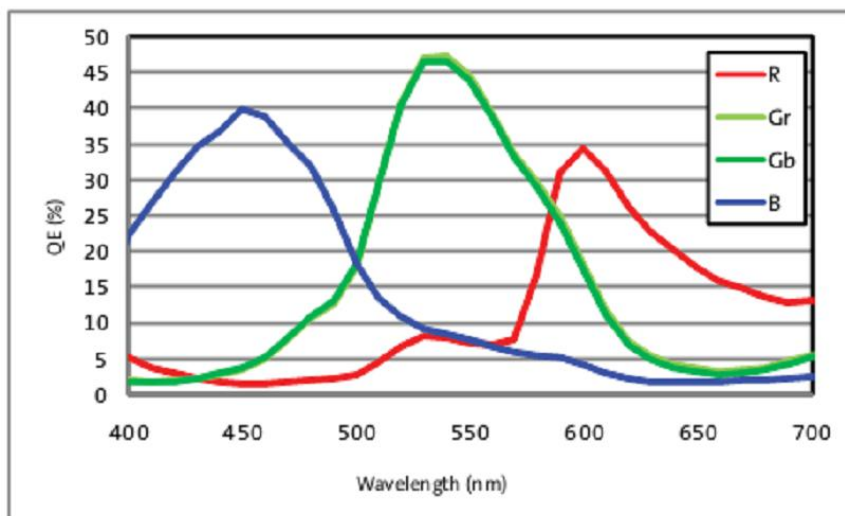

图一： 芯片波谱响应图

产品外观



图 1 常规型号(无后缀或-R)外观
安装尺寸图 (单位: mm)

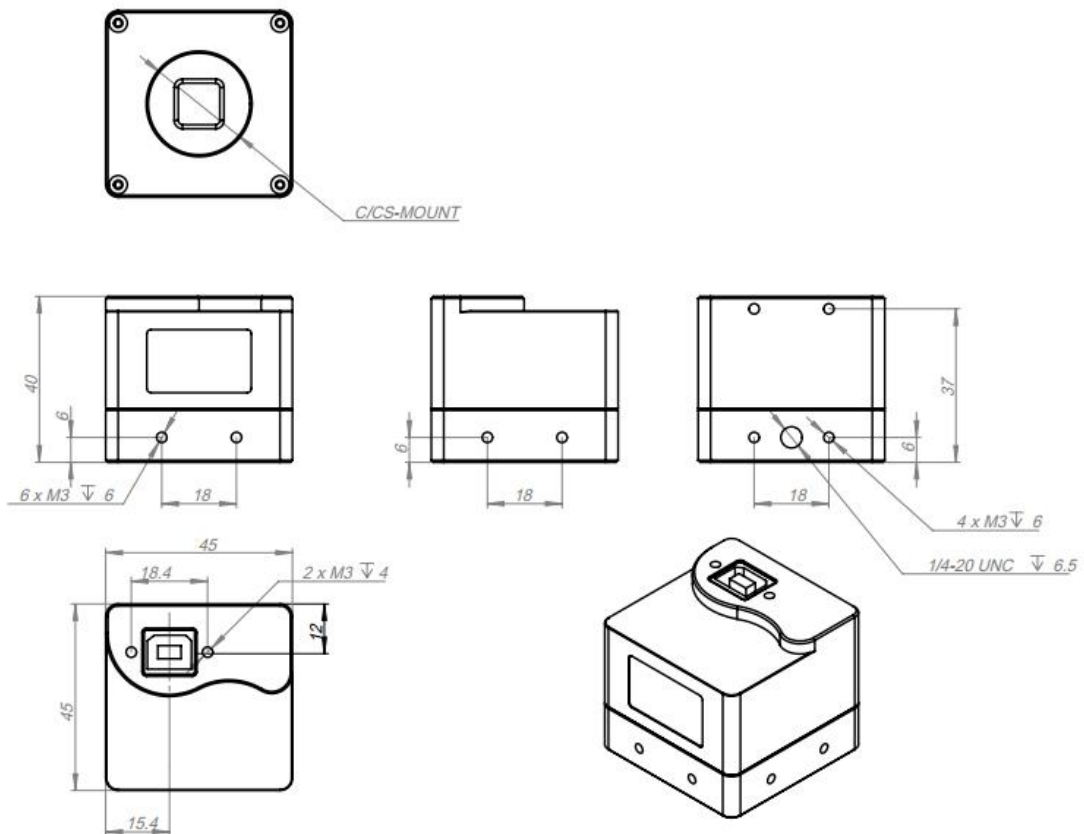

产品外观



图2 带触发型号(后缀-E,-ER)外观
安装尺寸图 (单位: mm)

